

## 2/2-Wege-Magnetventil

aus Edelstahl - 2/2-Wege-Ausführung

**EDELSTAHL**

Artikel Nr. 102976

Typen Nr. MV 121 ES-G

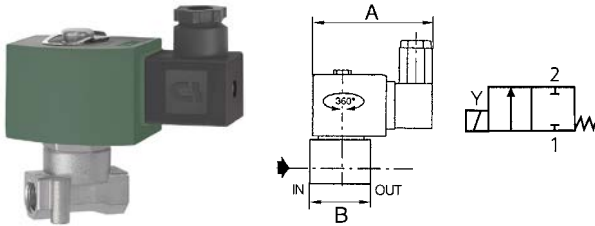

Beispielhafte Darstellung

In den Ausführungen

- direktgesteuert
- zwangsgesteuert

### Technische Informationen

Gehäuse	Edelstahl 1.4301
Ventilsitz	Edelstahl 1.4301
Innenteile	Edelstahl
Schutzart	IP 65 (bei Verwendung der Gerätesteckdose)
Bauform	2
Funktion	stromlos geschlossen (NC)
Gewinde	G 1/4
DN	4 mm
Spannung	24 V DC
Betriebsdruck	0 - 3,5 bar
Dichtmaterial	FPM
Elektrischer Anschluss	für Gerätesteckdose PG 11 P, nach DIN 4400
Mediumtemperatur	-15 bis 120 °C
Umgebungstemperatur	-15 bis 55 °C
A	95 mm
B	40 mm

## Kaufmännische Daten

Zolltarifnummer	84818073
Ursprungsland	NL
eCl@ss 5.1.4	27220601
eCl@ss 9.0	27220601
UNSPSC_Code_v190501	40141605
UNSPSC_CodeDesc_v190501	Solenoid valves

## Material Informationen

REACH SVHC1 Stoff Name	lead
CAS-Nr. SVHC 1	7439-92-1
RoHS Werkstoff-Hinweis	RoHS compliant
REACH Info	contains SVHC substance

# ASCO™ Magnetventile

Serie  
262

Für Hochdruckmedien | Direkt betätigt, 1/8" oder 1/4" mit Gewinde | 15 mm Klemmverschraubungen

## Merkmale und Vorteile

- Hoher Betriebsdruck
- RoHS-Konformität
- Wechsel-/Gleichstrom-Austauschbarkeit der Spule nur für NC (10,1 W/1,6 W und 17,1 W/22,6 W)
- Ventile benötigen keinen Mindestbetriebsdruck
- Große Auswahl an Dichtungswerkstoffen, die eine breite Palette an chemischer Kompatibilität bieten
- Übereinstimmung mit den UL- und CSA-Normen
- Die Ventile entsprechen allen relevanten EU-Richtlinien

## Allgemeine Informationen

**Differenzdruck** Siehe «TECHNISCHE DATEN» [1 bar = 100 kPa]  
**Max. Viskosität** 65 cSt (mm<sup>2</sup>/s)  
**Ansprechzeit** 5 - 25 ms

Medien (*)	Temperaturbereich (TS)	Dichtwerkstoffe (*)
Luft, inerte Gase, Wasser, Öl	-25 °C bis +80 °C	NBR (Nitril)
	0 °C bis +60 °C	UR (Gussurethan)

## Mediumberührte Teile

(\*) Die Beständigkeit der mediumberührten Teile gegenüber den verwendeten Medien ist zu überprüfen

**Gehäuse** Messing oder Edelstahl, AISI 304  
**Kurzschlussring** Kupfer oder Silber  
**Führungsrohr** Edelstahl, AISI 305  
**Magnetanker und Gegenanker** Edelstahl, AISI 430F  
**Federn** Edelstahl, AISI 302  
**Dichtung** NBR  
**Ventilteller** NBR oder UR  
**Dichtungshalter (Funktion NO)** PA

## Elektrische Kennwerte

**Isolationsklasse der Spule** F (AC) oder H (DC)  
**Anschluss** Leitungsdose (Kabel Ø 6-10 mm)  
**Elektrische Ausführung** ISO 4400/EN 175301-803, Form A  
**Elektrische Sicherheit** IEC 335  
**Elektrischer Schutz des Gehäuses** IP65 (EN 60529), vergossen  
**Standardspannungen** DC (=) : 24V - 48V  
 AC (\*) : 24V - 48V - 115V - 230V/50 Hz  
 (Andere Spannungen und 60 Hz auf Anfrage.)

Bediener Umgebungs- temperatur- bereich (TS)	Leistung				Ersatzmagnet <sup>(1)</sup>	
	Anzug	Halten		Warm/kalt	~	=
(°C)	(VA)	(VA)	(W)	(W)	230 V/50 Hz	24 V DC
-25 bis +55	30	16	8,1	7,7/10,6	238213-059	238513-006
	45	20	11,1	12,5/18,6	238213-157	238513-106
	50	25	10,1	8,5/11,6	238613-059	238913-006
	70	40	17,1	15,1/22,6	238613-159	238913-106

<sup>(1)</sup> Alle 238 Basisnummern sind UL- und CSA-zugelassen und mit dem UR-Logo (anerkannte Komponente) bzw. dem CSA-Logo gekennzeichnet.

## Optionen

- Dichtung und Ventilteller (\*) <sup>(2)</sup>  
 (Temperaturbereich Medium)
  - FPM (Fluorelastomer):  
 -15 °C bis +100 °C (Spule Klasse F)  
 -15 °C bis +120 °C (Spule Klasse H)
  - EPDM (Ethylen-Propylen), 0 °C bis +100 °C
  - CR (Chloropren), 0 °C bis +80 °C
  - PTFE: -15 °C bis +100 °C (Spule Klasse F)  
 -15 °C bis +120 °C (Spule Klasse H)

- Sauerstoffsensitive, FPM-Ventilteller und Dichtungen, siehe "PRODUKTCODE"
- WRAS-Zulassung, EPDM-Ventilteller und -Dichtungen, siehe "PRODUKTCODE"
- Magnetisch rastende Versionen, umgekehrte Polarität DC-Spannungen, siehe "PRODUKTCODE NUR FÜR MAGNETISCH RASTENDE VERSION"
- 15 mm Klemmverschraubung-Gehäuse, mit Mutter und Olive, siehe "PRODUKTCODE"
- Leitungsdose mit Leuchtdiode und Schutzbeschaltung oder mit konfektioniertem Kabel 2 m
- Explosionsgeschützte Gehäuse für den Einsatz in den Zonen 1/21-2/22, Kategorien 2-3, gemäß ATEX-Richtlinie 2014/34/EU (siehe Seite: 4)

<sup>(2)</sup> Die minimale Umgebungstemperatur des Magnetventils wird durch die Beschränkungen der angegebenen Mindesttemperatur bestimmt.

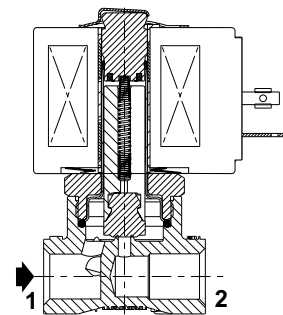
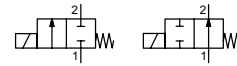

NC-Funktion

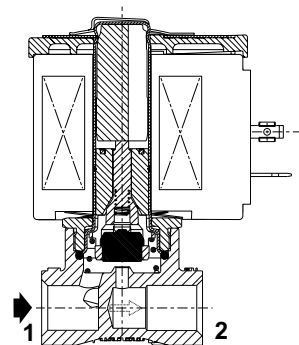

NO-Funktion



# ASCO™ Magnetventile

Für Hochdruckmedien | Direkt betätigt, 1/8" oder 1/4" mit Gewinde | 15 mm Klemmverschraubungen

Serie  
262

Technische Daten														PRODUKTCODE										
Kohr-nenn- weite Öffnungs- größe	Durchfluss- koeffizient Kv	Betriebsdruck- differenz (bar)										Magnetleit- tung (W)	Gewinde- typ	Abmessungen / Typ <sup>(1)</sup>	Messing	Edelstahl	Spannungscode							
		Max. (PS)															24 V/50 Hz	48 V/50 Hz	115 V/50 Hz	230 V/50 Hz	24 V DC	48 V DC		
		Luft (*)		Wasser (*)		Öl (*)		~	=	~	=												~	=
		~	=	~	=	~	=																	
<b>Ohne Handhilfsbetätigung</b>																								
<b>NO - Schließer, Dichtung und Ventilteller aus NBR</b>																								
1/8"	1,2	0,05	0,8	0	79	44	62	33	55	22	10,1	11,6	G 02	E262K155S1W00 <sup>(2)</sup>	G262K168S1W00 <sup>(2)</sup>	FL	FR	FT	F8	H1	H9			
					NPT 02	-	8262K168S1W00 <sup>(2)</sup>																	
	51	44	51	38	51	27	10,1	11,6	G 02	G262K156S1N00	G262K169S1N00													
	NPT 02	-	8262K169S1N00																					
2,4	0,18	3	0	18	11	15	9	12	6,5	10,1	11,6	G 02	G262K128S1N00	G262K236S1N00										
NPT 02	-	8262K236S1N00																						
3,2	0,3	5	0	11	6,5	10	6,5	8,5	4,5	10,1	11,6	G 02	G262K129S1N00	G262K237S1N00										
NPT 02	-	8262K237S1N00																						
1/4"	1,2	0,05	0,8	0	79	44	62	33	55	22	10,1	11,6	G* 02	E262K161S1W00 <sup>(2)</sup>	E262K199S1W00 <sup>(2)</sup>	FL	FR	FT	F8	H1	H9			
					NPT 02	-	8262K199S1W00 <sup>(2)</sup>																	
	51	44	51	38	51	27	10,1	11,6	G* 02	E262K260S1N00	E262K130S1N00													
	NPT 02	-	8262K130S1N00																					
	2,4	0,18	3	0	18	11	15	9	12	6,5	10,1	11,6	G* 02	E262K261S1N00	E262K134S1N00									
	NPT 02	-	8262K134S1N00																					
	3,2	0,3	5	0	11	6,5	10	6,5	8,5	4,5	10,1	11,6	G* 02	E262K262S1N00	E262K138S1N00									
	NPT 02	-	8262K138S1N00																					
4	0,47	7,8	0	6	4	6	3,5	4,5	3	10,1	11,6	G* 02	E262K263S1N00	E262K142S1N00										
NPT 02	-	8262K142S1N00																						
5,6	0,72	12	0	3	2	3	1,7	2,5	1,7	10,1	11,6	G* 02	E262K264S1N00	E262K148S1N00										
NPT 02	-	8262K148S1N00																						
7,1	0,83	13,8	0	2	1,3	2	1,1	2	1,1	10,1	11,6	G* 02	E262K265S1N00	E262K152S1N00										
NPT 02	-	8262K152S1N00																						
<b>Mit rastender Handhilfsbetätigung</b>																								
<b>NC - Öffner, Dichtung und Ventilteller aus NBR</b>																								
1/4"	2,4	0,18	3	0	40	16	28	16	28	15	10,1	11,6	G* 02	E262K108S1N01	E262K182S1N01	FL	FR	FT	F8	H1	H9			
					NPT 02	-	8262K182S1N01																	
	49	41	28	28	28	27	17,1	22,6	G* 02	E262K109S1N01	E262K183S1N01													
	NPT 02	-	8262K183S1N01																					
	23	7,5	20	7	14	6,5	10,1	11,6	G* 02	E262K232S1N01	E262K184S1N01													
	NPT 02	-	8262K184S1N01																					
	3,2	0,3	5	0	34	17	26	17	24	15	17,1	22,6	G* 02	E262K110S1N01	E262K185S1N01									
	NPT 02	-	8262K185S1N01																					
	14	3,5	13	3,5	10	3,5	10,1	11,6	G* 02	E262K202S1N01	E262K220S1N01													
	NPT 02	-	8262K220S1N01																					
	20	7,5	14	7,5	14	7,5	17,1	22,6	G* 02	E262K112S1N01	E262K187S1N01													
	NPT 02	-	8262K187S1N01																					
	5,6	0,63	10,5	0	6,5	2	6,5	2	6,5	2	10,1	11,6	G* 02	E262K208S1N01	E262K226S1N01									
	NPT 02	-	8262K226S1N01																					
	8,5	4	8,5	4	8,5	4	17,1	22,6	G* 02	E262K114S1N01	E262K188S1N01													
	NPT 02	-	8262K188S1N01																					
4	1,5	5	1,5	4	1,3	10,1	11,6	G* 02	E262K210S1N01	E262K189S1N01														
NPT 02	-	8262K189S1N01																						
6	3	6	3	6	3	17,1	22,6	G* 02	E262K212S1N01	E262K230S1N01														
NPT 02	-	8262K230S1N01																						

<sup>(1)</sup> Abmessungen: siehe Maßzeichnung(en) für jeden Konstruktionstyp auf der/den folgenden Seite(n).

<sup>(\*)</sup> Die Beständigkeit der mediumberührten Teile gegenüber den verwendeten Medien ist zu überprüfen.

<sup>(2)</sup> Ventilteller ausschließlich aus UR, Medientemperatur 0 °C bis +60 °C, andere Werkstoffe sind nicht zulässig.

# ASCO™ Magnetventile

Für Hochdruckmedien | Direkt betätigt, 1/8" oder 1/4" mit Gewinde | 15 mm Klemmverschraubungen

Serie  
262

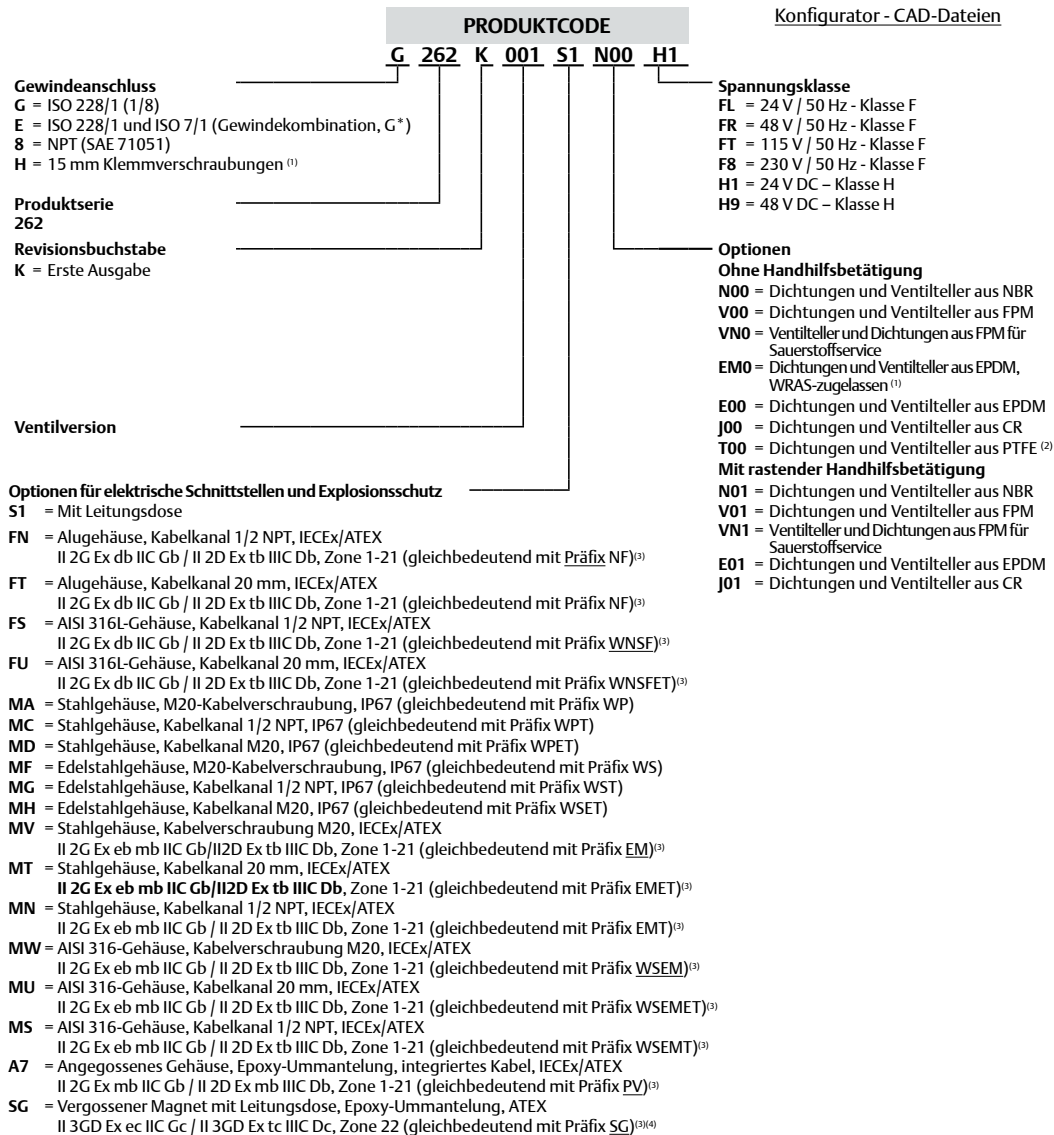

<sup>(1)</sup> Sehen Sie wegen erhältlichlicher Versionen im Online-Konfigurator nach: [Emerson.com/ASCO](http://Emerson.com/ASCO)

<sup>(2)</sup> Max. Betriebsdruck auf 75 % des Standardwerts begrenzt.

<sup>(3)</sup> Auf [Emerson.com/ASCO](http://Emerson.com/ASCO) nach Präfix suchen, um detaillierte technische Informationen zu erhalten.

Bitte beachten Sie, dass die Druckstufen der Ventile bei einigen der ATEX-Gehäuse reduziert sind.

Um die richtige Druckstufe zu erhalten, die Einstiegsseiten des „Konfigurators für 2-Wege-Magnetventil DIN“ prüfen.

<sup>(4)</sup> Nur Spulen der Klasse F.

# ASCO™ Magnetventile

Für Hochdruckmedien | Direkt betätigt, 1/8" oder 1/4" mit Gewinde | 15 mm Klemmverschraubungen

Serie  
262

		Ersatzteilsatz-Nr. (*)																
		AC (-)								DC (=)								
		NBR	FPM	FPM (Sauerstoff)	EPDM	EPDM (+WRAS)	CR	PTFE	NBR + UR	NBR	FPM	FPM (Sauerstoff)	EPDM	EPDM (+WRAS)	CR	PTFE	NBR + UR	
E262K013/019/020/ 021/022/023/ 090	M200001	N00	V00	VNO	E00	EMO	J00	T00	-	M200005	N00	V00	VNO	E00	EMO	J00	T00	-
E262K08/109/110/ 112/114	M200007	N00	V00	VNO	E00	EMO	J00	T00	-	M200007	N00	V00	VNO	E00	EMO	J00	T00	-
E262K130	M200017	N00	V00	VNO	E00	EMO	J00	T00	-	M200033	N00	V00	VNO	E00	EMO	J00	T00	-
E262K134	M200018	N00	V00	VNO	E00	EMO	J00	T00	-	M200033	N00	V00	VNO	E00	EMO	J00	T00	-
E262K138/142/ 148/152	M200018	N00	V00	VNO	E00	EMO	J00	T00	-	M200034	N00	V00	VNO	E00	EMO	J00	T00	-
E262K161	M200021	-	-	-	-	-	-	-	W00	-	-	-	-	-	-	-	-	-
E262K182/183/184/ 185/187/188/ 189	M200008	N00	V00	VNO	E00	EMO	J00	-	-	M200008	N00	V00	VNO	E00	EMO	J00	-	-
E262K200	M200007	-	-	-	-	-	-	-	W00	M200007	-	-	-	-	-	-	-	W00
E262K202/208/ 210/212	M200007	N00	V00	VNO	E00	EMO	J00	T00	-	M200007	N00	V00	VNO	E00	EMO	J00	T00	-
E262K214	M200008	-	-	-	-	-	-	-	W00	M200008	-	-	-	-	-	-	-	W00
E262K220/226/230	M200008	N00	V00	VNO	E00	EMO	J00	-	-	M200008	N00	V00	VNO	E00	EMO	J00	-	-
E262K232	M200007	N00	V00	VNO	E00	EMO	J00	T00	-	M200007	N00	V00	VNO	E00	EMO	J00	T00	-
E262K260	M200015	N00	V00	VNO	E00	EMO	J00	T00	-	M200031	N00	V00	VNO	E00	EMO	J00	T00	-
E262K261	M200016	N00	V00	VNO	E00	EMO	J00	T00	-	M200031	-	-	-	-	-	-	-	W00
E262K262/263/ 264/265	M200016	N00	V00	VNO	E00	EMO	J00	T00	-	M200032	N00	V00	VNO	E00	EMO	J00	T00	-
G262K001/002/ 014/016	M200001	N00	V00	VNO	E00	EMO	J00	T00	-	M200005	N00	V00	VNO	E00	EMO	J00	T00	-
G262K128	M200016	N00	V00	VNO	E00	EMO	J00	T00	-	M200031	N00	V00	VNO	E00	EMO	J00	T00	-
G262K129	M200016	N00	V00	VNO	E00	EMO	J00	T00	-	M200032	N00	V00	VNO	E00	EMO	J00	T00	-
G262K155	M200021	-	-	-	-	-	-	-	W00	-	-	-	-	-	-	-	-	-
G262K156	M200015	N00	V00	VNO	E00	EMO	J00	T00	-	M200031	N00	V00	VNO	E00	EMO	J00	T00	-
G262K168	M200021	-	-	-	-	-	-	-	W00	-	-	-	-	-	-	-	-	-
G262K169	M200017	N00	V00	VNO	E00	EMO	J00	T00	-	M200033	N00	V00	VNO	E00	EMO	J00	T00	-
G262K199	M200021	-	-	-	-	-	-	-	W00	-	-	-	-	-	-	-	-	-
G262K236	M200018	N00	V00	VNO	E00	EMO	J00	T00	-	M200033	N00	V00	VNO	E00	EMO	J00	T00	-
G262K237	M200018	N00	V00	VNO	E00	EMO	J00	T00	-	M200034	N00	V00	VNO	E00	EMO	J00	T00	-
8262K006/007/012/ 015/036/038	M200003	N00	V00	VNO	E00	EMO	J00	T00	-	M200005	N00	V00	VNO	E00	EMO	J00	T00	-
8262K080/086	M200003	N00	V00	VNO	E00	EMO	J00	T00	-	M200005	N00	V00	VNO	E00	EMO	J00	T00	-
8262K130	M200017	N00	V00	VNO	E00	EMO	J00	T00	-	M200033	N00	V00	VNO	E00	EMO	J00	T00	-
8262K134	M200018	N00	V00	VNO	E00	EMO	J00	T00	-	M200033	N00	V00	VNO	E00	EMO	J00	T00	-
8262K138/142/ 148/152	M200018	N00	V00	VNO	E00	EMO	J00	T00	-	M200034	N00	V00	VNO	E00	EMO	J00	T00	-
8262K168	M200021	-	-	-	-	-	-	-	W00	-	-	-	-	-	-	-	-	-
8262K169	M200017	N00	V00	VNO	E00	EMO	J00	T00	-	M200033	N00	V00	VNO	E00	EMO	J00	T00	-
8262K182/183/184/ 185/187/188/ 189	M200008	N00	V00	VNO	E00	EMO	J00	-	-	M200008	N00	V00	VNO	E00	EMO	J00	-	-
8262K199	M200021	-	-	-	-	-	-	-	W00	-	-	-	-	-	-	-	-	-
8262K220/226/230	M200008	N00	V00	VNO	E00	EMO	J00	-	-	M200008	N00	V00	VNO	E00	EMO	J00	-	-
8262K236	M200018	N00	V00	VNO	E00	EMO	J00	T00	-	M200033	N00	V00	VNO	E00	EMO	J00	T00	-
8262K237	M200018	N00	V00	VNO	E00	EMO	J00	T00	-	M200034	N00	V00	VNO	E00	EMO	J00	T00	-

(\*) Die Beständigkeit der mediumberührten Teile gegenüber den verwendeten Medien ist zu überprüfen.

# ASCO™ Magnetventile

Für Hochdruckmedien | Direkt betätigt, 1/8" oder 1/4" mit Gewinde | 15 mm Klemmverschraubungen

Serie  
262

## Magnetisch rastende Version

Medien (*)	Temperaturbereich (TS)	Dichtwerkstoffe (*)
Wasser	0 °C bis +85 °C	EPDM

### Elektrische Kennwerte

Isolationsklasse der Spule  
Standardspannungen

F (DC)  
DC (=) : 3 V - 6 V - 9 V - 12 V

Magnetkopf Umgebungs- temperatur- bereich (TS)	Leistung		Ersatzmagnet <sup>(1)</sup>	
	Warm/kalt		=	
	(W)			
(°C)	640	641/642/643/644	6 V DC	12 V DC
0 bis +40	2,5	-	400927-003	400927-005
	-	6	400927-007	400927-014

<sup>(1)</sup> Alle Magnete der Serie 400 sind weder UL- noch CSA-zugelassen.



## Technische Daten

Rohr- nenn- weite	Öffnungs- größe (mm)	Durchfluss- koeffizient Kv (m³/h)/(l/min)	Betriebsdruck- differenz (bar)		Magnet- leistung (W)	Gewinde- typ	Abmessun- gen/ Typ <sup>(b)</sup>	PRODUKTCODE							
			Min.	Max. (PS)				Messing	Spannungscode						
				Wasser (*)					3 V DC	6 V DC	9 V DC	12 V DC	24 V DC		
<b>Ohne Handhilfsbetätigung</b>															
<b>Dichtung und Ventilteller aus EPDM</b>															
15 mm Klemmringver- schraubungen	1,2	0,05	0,8	0	10	2,5	H	03	H262K640S1EM0						
	2,0	0,15	2,5	0	10	6	H	03	H262K641S1EM0						
	3,2	0,30	5,0	0	3	3	H	03	H262K642S1EM0	CD	E7	E8	F3	F1	
	4	0,45	7,5	0	2	2	H	03	H262K643S1EM0						
	6,7	0,82	13,7	0	0,7	0,7	H	03	H262K644S1EM0						

<sup>(2)</sup> Abmessungen: siehe Maßzeichnung(en) für jeden Konstruktionstyp auf der/den folgenden Seite(n).

<sup>(\*)</sup> Die Beständigkeit der medienberührten Teile gegenüber den verwendeten Medien ist zu überprüfen.

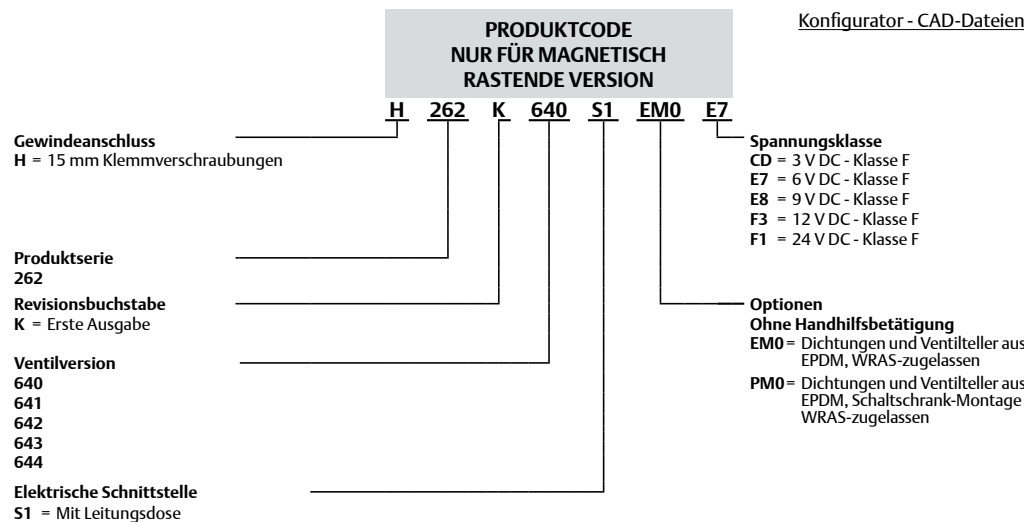

	Ersatzteilsatz-Nr. (*)	
	DC (=)	
	EPDM (+ WRAS)	
H262K640 / H262K641 H262K642 / H262K643 H262K644	M200001	EM0

<sup>(\*)</sup> Die Beständigkeit der medienberührten Teile gegenüber den verwendeten Medien ist zu überprüfen.

# ASCO™ Magnetventile

Für Hochdruckmedien | Direkt betätigt, 1/8" oder 1/4" mit Gewinde | 15 mm Klemmverschraubungen

Serie  
262

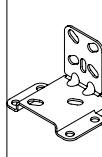
		Artikel-Nr. / Zubehör
	Montagebügel Stahlausführung (AISI 1010 / 1.1121)	M200094A00
	Montagebügel Edelstahlausführung (AISI 304 / 1.4301)	M200095A00

## Installation

- Die Magnetventile können in jeder Position montiert werden, ohne dass der Betrieb beeinträchtigt wird
- Die Ventilgehäuse sind mit 2 Montagebohrungen versehen
- Gewindeanschluss „E“ einsetzbar für 1/4", haben Normgewinde nach ISO 228/1 und ISO 7/1.
- Gewindeanschluss „G“ einsetzbar für 1/8", haben Normgewinde nach ISO 228/1
- Gewindeanschluss „8" haben Standardgewinde = NPT (SAE 71051)
- Gewindeanschluss „H" haben männl. Gewinde „G" 1/2" nach BS 2779 sowie Hutmutter und Olive
- Montage- und Wartungsanweisungen sind jedem Ventil beigelegt.

## Abmessungen (mm), Gewicht (kg)

[Konfigurator - CAD-Dateien](#)



**TYP 01**  
Elektrische Schnittstelle „S1“  
Magnet mit Epoxidharz vergossen  
IEC 335 / ISO 4400  
IP65

1/8", Magnetleistung 8,1 W / 10,6 W und 11,1 W / 18,6 W

1/4", Magnetleistung 8,1 W / 10,6 W und 11,1 W / 18,6 W

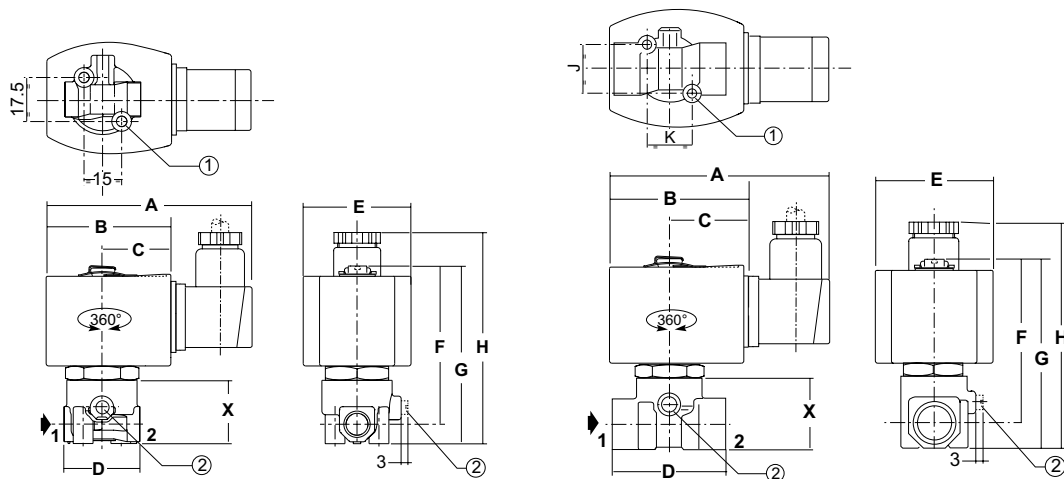

Typ	Rohrgröße	A	B	C	D	E	F	G	H	X	Gewicht <sup>(1)</sup>
01	1/8"	88	51	30	30	43	62	71	88	26	0,30
	1/4"	88	51	30	40	43	65	75	92	30	0,42

- ① 2 Montagebohrungen:  
Ø M5, Tiefe: 6,5 mm (1/8)  
Ø M5, Tiefe: 7,5 mm (1/4)
- ② Einbauposition Handhilfsbetätigung

<sup>(1)</sup> Einschl. Magnet(e) und Leitungsdose(n).

# ASCO™ Magnetventile

Für Hochdruckmedien | Direkt betätigt, 1/8" oder 1/4" mit Gewinde | 15 mm Klemmverschraubungen

Serie  
262

Abmessungen (mm), Gewicht (kg) 

[Konfigurator - CAD-Dateien](#)



**TYP 02**  
Elektrische Schnittstelle „S1“  
Magnet mit Epoxidharz vergossen  
IEC 335 / ISO 4400  
IP65

NC: 1/4", Magnetleistung 10,1 W / 11,6 W und 17,1 W / 22,6 W    NO: 1/8"-1/4", Magnetleistung 10,1 W / 11,6 W

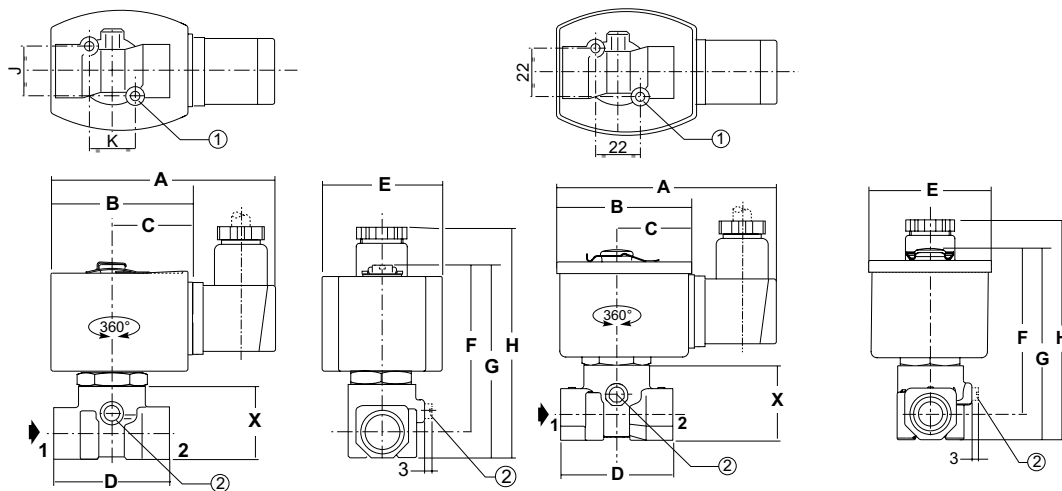

Typ	Rohrgröße	A	B	C	D	E	F	G	H	J	K	X	Gewicht <sup>(1)</sup>
02	1/8" (NO)	96	59	34	30	52	67	75	88	17,5	15	26	0,50
	1/4" (NC)	95	57	33	40	50	69	78	96	22	22	30	0,60
	1/4" (NO)	96	59	34	40	52	69	78	96	22	22	30	0,62

<sup>(1)</sup> Einschl. Magnet(e) und Leitungsdose(n).

- ① 2 Montagebohrungen, Ø M5, Tiefe 7,5 mm (1/4")
- ② Einbauposition Handhilfsbetätigung

# ASCO™ Magnetventile

Für Hochdruckmedien | Direkt betätigt, 1/8" oder 1/4" mit Gewinde | 15 mm Klemmverschraubungen

Serie  
262

## Abmessungen (mm), Gewicht (kg)



**TYP 03**  
Elektrische Schnittstelle „S1“  
Magnet mit Epoxidharz vergossen  
IEC 335 / ISO 4400  
IP65

Magnetisch rastender Magnet 2,5 W / 6 W

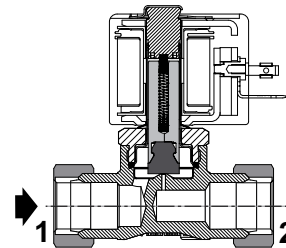
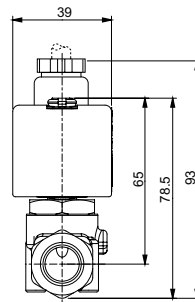
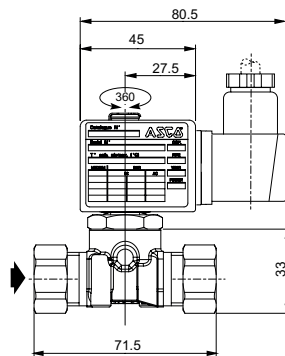
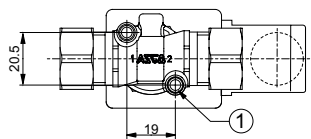

Magnetisch rastende Version

① 2 Montagebohrungen:  
190-24 UNC-2B, 6 mm tief

Gewicht <sup>(1)</sup>
0,45

<sup>(1)</sup> Einschl. Magnet(e) und Leitungsdose(n).



**Montagebügel**  
Stahl oder Edelstahl

M200094A00 / M200095A00

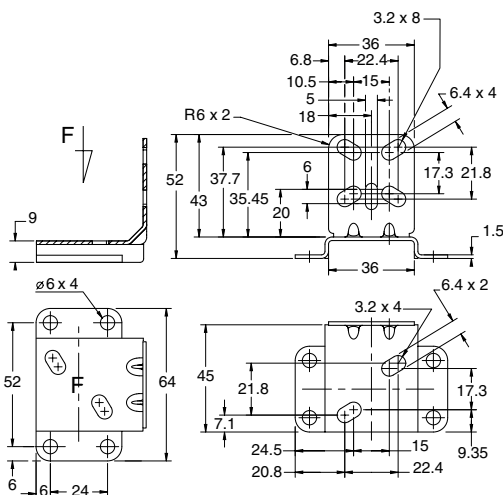

00167de  
 Verfügbarkeit, Design und technische Daten können ohne Vorankündigung geändert werden.  
 © 2013 Emerson Electric Co. Alle Rechte vorbehalten.