

Verteiler

PLUS

Artikel Nr. 112600

Typen Nr. 255.218

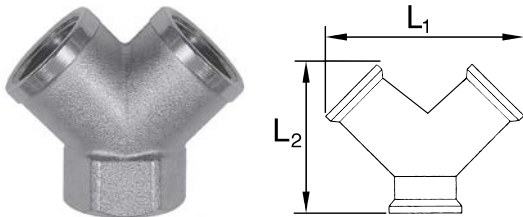

Beispielhafte Darstellung

Technische Informationen

Betriebsdruck max.	60 bar
Temperaturbereich max.	150 °C
Material	Messing vernickelt
Anschlussgewinde	G 1/8 IG
Eingangsgewinde	G 1/8 IG
Anzahl Anschlüsse	2
L1	29,0 mm
L2	26,5 mm
SW	13 mm

Kaufmännische Daten

Zolltarifnummer	74122000
Ursprungsland	IT
eCl@ss 5.1.4	27294206
eCl@ss 9.0	27294206
UNSPSC_Code_v190501	27131601
UNSPSC_CodeDesc_v190501	Air manifolds

Material Informationen

REACH SVHC1 Stoff Name	lead
CAS-Nr. SVHC 1	7439-92-1
RoHS Werkstoff-Hinweis	RoHS compliant
REACH Info	contains SVHC substance

Abmessungen

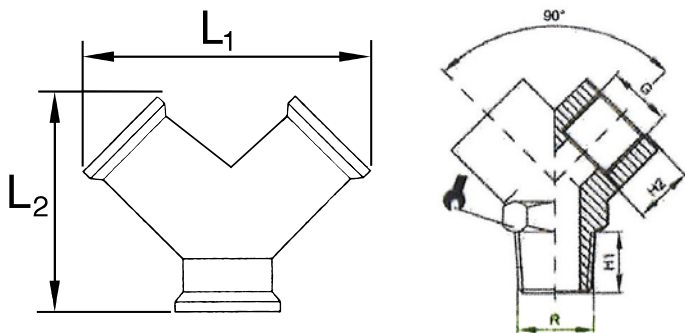

L1	L2	SW	Anschlussge- winde	Eingangsgewinde	H
mm	mm	mm			mm
29,0	26,5	13	G 1/8 IG	G 1/8 IG	8,0

Anwendungsbereich

Pneumatische, ölhydraulische und hydraulische Kreisläufe.