

# Hebel-Schneideinsatz, mit Blockdüse



Artikel Nr. 149649

Typen Nr. HSE.17.B.D



Beispielhafte Darstellung

Vorteile der Blockdüsen gegenüber Ringdüsen sind, Flammenkegel sind länger, Abstand der Düsenmündung zum Werkstück ist größer, daher besteht geringere Verstopfungsgefahr, größere Schnittgeschwindigkeit, geringerer Gasverbrauch, einfaches Handling beim Auswechseln der Düsen.

## Technische Informationen

Material	Messing
Schaft-Ø	17 mm
Gewinde 1	21,4x20 Gg AG
Gewinde 2	M20x1,5 IG
Schneidbereich	3 - 20 / 100 mm
Gasart	Sauerstoff, Brenngas
Betriebsdruck Sauerstoff	2 - 4 bar
Betriebsdruck Brenngas	0,3 bar
Länge	333 mm
Sauerstoff Verbrauch	300 - 360 l/h
Brenngas Verbrauch	100 - 130 l/h

## Kaufmännische Daten

Zolltarifnummer	84689000
Ursprungsland	TR
eCl@ss 5.1.4	37010201
eCl@ss 9.0	27440202
UNSPSC_Code_v190501	23271400
UNSPSC_CodeDesc_v190501	Welding machinery

## Abmessungen

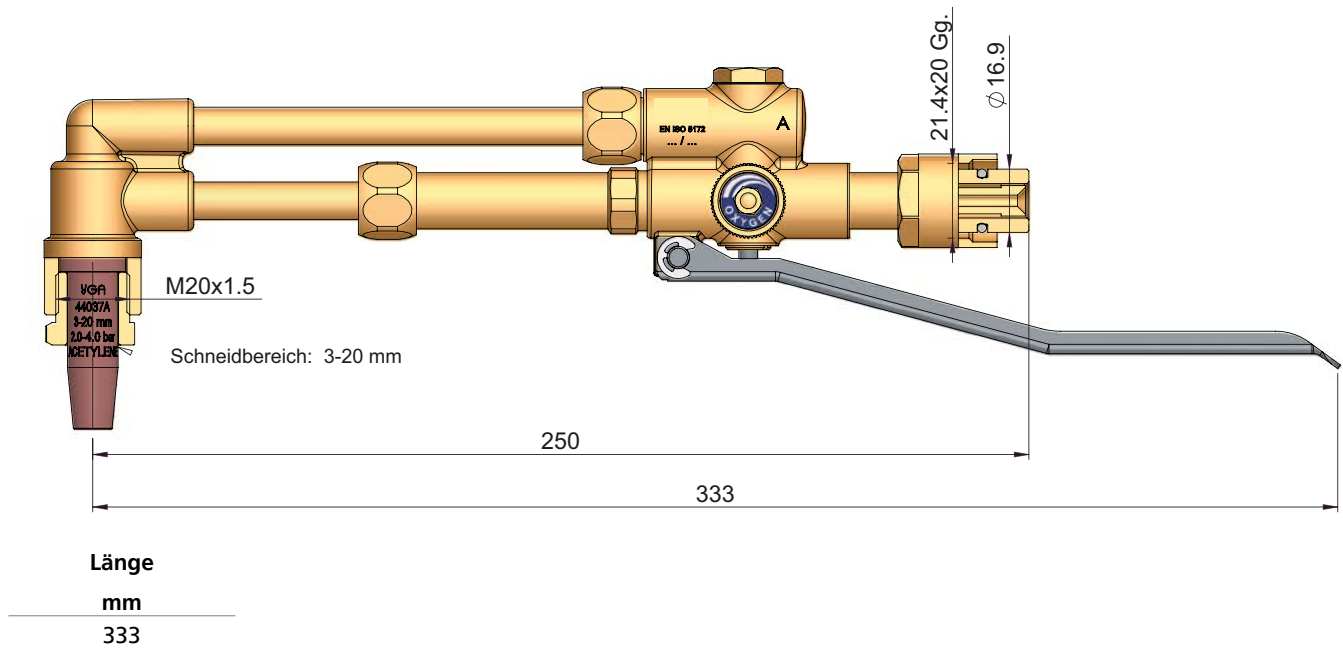

## Produktinformationen

### Sicherheitshinweis:

Es dürfen keine Änderungen an den Brennern vorgenommen werden, die außerhalb des Wissens und der Kontrolle unseres Unternehmens liegen. Eine unsachgemäße Verwendung kann zu schweren Schäden führen und darf ausschließlich von geschultem Personal erfolgen. Vor Arbeitsbeginn ist der Brenner insbesondere auf den Zustand der Düsen zu überprüfen, zur Kontrolle der Injektorwirkung ist eine Saugprobe durchzuführen. Bei einer Rückzündung ist zunächst das Sauerstoffventil, danach das Brenngasventil zu schließen. Brenner und Geräte sind entsprechend ihrer Kennzeichnung zu verwenden.

Sie sind vor Stößen, Stürzen, Öl sowie anderen Verunreinigungen zu schützen.

Vor der ersten Inbetriebnahme ist das Benutzerhandbuch sorgfältig zu lesen.

### Information:

Die Schneidbrenner sind ergonomisch gestaltet, für unterschiedliche Flammengrößen ausgelegt und decken einen Schneidbereich von bis zu 300 mm ab.

Sie sind sowohl als Komplettssets als auch als Einzelkomponenten erhältlich. In Kombination mit dem im RIEGLER-Onlineshop verfügbaren Zubehör, lassen sich zahlreiche Anwendungen im Bereich Schneiden abdecken.

### Einsatzbereiche:

Verschiedene Industriezweige für vielseitige Schneidprozesse.

### Normen:

DIN EN ISO 5172, DIN EN ISO 9090, DIN EN ISO 9539

## Ersatzteil

	Artikel Nr.	Typen Nr.
Blockdüse, Schneidbereich 3 - 20 mm, Kupfer	149976	BD.3-20
Blockdüsen-Satz, bestehend aus 3 Blockdüsen, Schneidbereich 3 - 100 mm, Kupfer	149975	BD.S.3-100
Dichtung für Schweiß- und Schneideinsätze Schaftdurchmesser 17 mm	149945	D.SE