

# LötKolben



Artikel Nr. 155095

Typen Nr. LK.H.38



Beispielhafte Darstellung

Dieser betriebsfertige Brenner mit Hammerkupfer besteht aus einem klassischen, runden Griffstück aus Holz, hinten liegendem Absperr- bzw. Regulierventil, Luftschieber zur Regulierung der Ansaugluft, Brenneinsatz mit Schutzhaube und Kolbenhalter.

## Technische Informationen

Material	Messing, Holz, Edelstahl, Kupfer
Gewinde	G 3/8 LH AG
Temperaturbereich	-20 bis 60 °C
Gasart	Propan
Betriebsdruck max.	4 bar
Norm	nach EN ISO 9012
für Schlauch	LW 6 mm

## Kaufmännische Daten

Zolltarifnummer	84682000
Ursprungsland	TR
eCl@ss 5.1.4	21080101
eCl@ss 9.0	21080190
UNSPSC_Code_v190501	23271700
UNSPSC_CodeDesc_v190501	Welding and soldering and brazing accessories

## Abmessungen

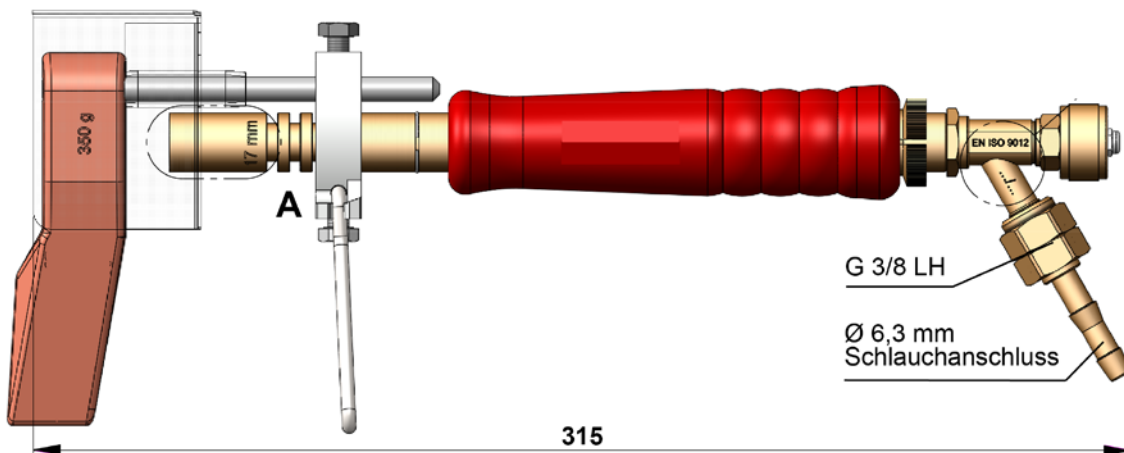

## Produktinformationen

### Leistungsmerkmale:

- Griffstück aus Holz
- Schutzhaube aus Edelstahl
- Abnehmbarer Schlauchanschluss

## Zubehör

	Artikel Nr.	Typen Nr.
Hammerkupfer, Gewicht: 500g, für LötKolben	155098	HK.500
Spitzkupfer, Gewicht: 250g, für LötKolben	155099	SK.250
Spitzkupfer, Gewicht: 350g, für LötKolben	155100	SK.350

## Ersatzteil

	Artikel Nr.	Typen Nr.
Hammerkupfer, Gewicht: 350g, für LötKolben	155097	HK.350

**Ersatzteil**

	<b>Artikel Nr.</b>	<b>Typen Nr.</b>
Schutzhaube für LötKolben, Edelstahl	155093	SH.L